

Entreprise familiale depuis 1953

Électrotechnique

Service et conseils personnalisés

Solutions totales

Marques et produits de qualité

## Batterie industrielle S<sup>3</sup> indoor



**YSEBAERT**  
hybrid energy

# Bienvenue chez Ysebaert SA

votre partenaire  
pour des solutions  
électrotechniques  
de qualité

## À propos de nous

Fondée en 1953, Ysebaert SA est une entreprise familiale qui en est aujourd'hui à la troisième génération.

Nous sommes réputés pour notre **expertise** en matière de solutions électrotechniques, notre **gamme de produits d'excellente qualité** et nos **conseils professionnels**.

Ysebaert SA associe des décennies d'expérience et de connaissances à une **approche personnalisée** centrée sur **l'innovation** et les **solutions sur mesure**.

## Nos produits et services

### Systèmes d'énergie hybride

Nous mettons au point **des systèmes d'énergie sur mesure, raccordés ou non au réseau**, qui s'intègrent parfaitement dans l'infrastructure en place. Nos solutions sont destinées à différents secteurs, notamment l'automobile, l'énergie solaire, la marine et l'industrie.

En plus de nos 50 ans d'expérience en tant que distributeur de **Victron Energy** en Belgique, nous sommes également distributeur de Solinteg pour des solutions C&I. Nous proposons également des batteries de grandes marques, à l'image de **MG Energy**, **Pylontech**. et **ZYC**.



### Éclairage maritime et offshore

Ysebaert fournit **des éclairages et du matériel d'installation de qualité pour toutes les applications maritimes et offshore**. Nous effectuons des calculs d'éclairage et nous vous donnons des **conseils de pro** afin que vous choisissiez la solution d'éclairage la mieux adaptée à votre projet.

Optimisez l'éclairage des navires, des plateformes et de vos autres structures offshore grâce à notre expertise, toujours dans le respect des normes de sécurité et d'efficacité les plus strictes.

### Produits antidéflagrants

Nous proposons une large **gamme de produits antidéflagrants**, notamment des boîtiers, des éclairages ainsi que du matériel de signalisation et d'installation ATEX.

Nous sommes spécialisés dans la **fabrication sur mesure** de produits tels que des boîtes à bornes, des coffrets électriques et des boîtes de commande. Tous nos produits sont entièrement fabriqués sur mesure, en fonction de vos besoins spécifiques.

Ysebaert est fier d'entretenir des relations solides avec des marques et des partenaires de confiance. Nous visions toujours l'excellence en matière de **qualité**, de **fiabilité** et d'**orientation client**. Nous investissons aussi constamment dans les connaissances et l'expérience afin de fournir les meilleures solutions à nos clients.

Nos collaborateurs s'attachent à **soutenir vos projets**, du concept à la livraison, en associant expertise technique et service personnalisé. Et comme nous sommes une entreprise familiale, nous mettons un point d'honneur à rester proches de nos clients.

Nous misons, en outre, sur une **production locale**, des **lignes de communication courtes** et un **service rapide**. Découvrez ce qu'Ysebaert peut vous apporter et tirez parti de notre engagement en faveur de la qualité et de la satisfaction des clients.





## Batterie industrielle S<sup>3</sup>

La **batterie industrielle S<sup>3</sup>** est un système de batteries haute tension plug and play affiche une puissance qui va de 50 kW à 500 kW. Impressionnant ! L'idéal pour les entreprises dont les activités nécessitent des solutions d'énergie efficaces et fiables.

### Pourquoi des batteries haute tension ?

Les systèmes de batteries haute tension présentent de nombreux avantages par rapport aux batteries basse tension. Plus efficaces, ils génèrent moins de chaleur et s'installent plus facilement, car ils nécessitent des câbles moins épais. Ils supportent, par ailleurs, des puissances plus élevées : un point non négligeable pour les applications auxquelles il faut apporter beaucoup d'énergie en peu de temps. Ces

systèmes conviennent donc particulièrement aux environnements commerciaux.

La batterie industrielle S<sup>3</sup> offre des puissances comprises entre 50 kW et 500 kW, ce qui en fait la solution idéale pour les entreprises et les PME :

- qui ne disposent pas d'une puissance connectée suffisante ;
- dont les charges de pointe élevées engendrent des coûts supplémentaires ;
- dont l'énergie solaire excédentaire pourrait être utilisée à meilleur escient au lieu d'être réinjectée sur le réseau, avec les pénalités afférentes ;
- qui ont besoin d'un système UPS pour rester opérationnelles à tout moment, même en cas de coupure de courant.

La batterie industrielle S<sup>3</sup> peut fonctionner hors réseau, éventuellement associée à un générateur.

### Pourquoi opter pour une batterie industrielle S<sup>3</sup> ?

- **Tous les composants en un seul système** : nous fournissons un système de batteries complet, qui comprend l'ensemble des câbles CC nécessaires et le boîtier HVS (high voltage safety box). Il s'agit d'un fusible automatique intégré de 125 A qui indique l'état à l'aide de LED rouges et vertes.
- **Assistance technique** : Après l'installation par un installateur, nous nous rendons ensemble sur place pour la mise en service du système. De cette manière, vous êtes assuré à 100 % d'un fonctionnement optimal et en toute sécurité.
- **Performances fiables** : le système est conçu dans une optique d'efficacité et de durabilité maximales.



- **Nombreuses options de configuration :** ESS, hors réseau, UPS, mode économique...
- **Contrôle des appareils SG-ready :** en cas d'excédent d'énergie, les consommateurs.
- **Surveillance intelligente :** le portail Solinteg vous permet de contrôler facilement votre système d'énergie.

## Onduleur



Le **MHT 50 kW** de Solinteg est un onduleur hybride triphasé destiné aux projets industriels et commerciaux. Sur les systèmes connectés au réseau, 10 onduleurs

peuvent être connectés en parallèle. En cas d'installation hors réseau, il est possible de connecter jusqu'à 4 onduleurs en parallèle.

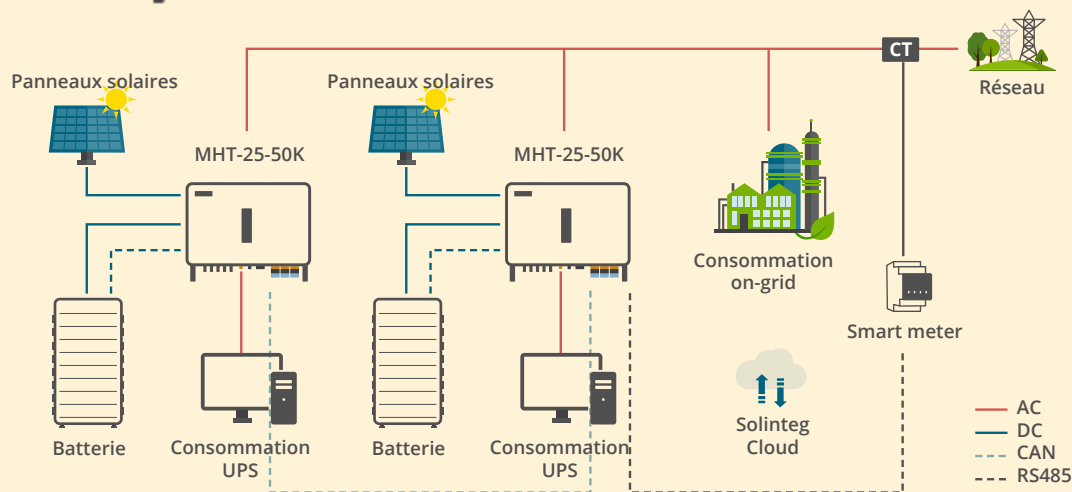



## Plus de puissance

- Surdimensionnement PV : 150 %
- Courant d'entrée PV : de 15 A à 120 A
- Puissance CA : jusqu'à 110 %
- Possibilité de connecter jusqu'à 10 unités en parallèle
- Courant de charge et de décharge : 100 A

## Haute efficacité

- Efficacité max. : 98,8 %
- 4 MPPT, 8 chaînes PV
- Charge déséquilibrée : 100 %
- Analyse de l'ombre pour optimiser l'efficacité

## Puissant système de back-up

- Jusqu'à 200 kVA inclus
- Commutation UPS en moins de 20 ms
- Compatibilité avec les générateurs diesel

## Gestion intelligente de l'énergie

- Gestion intelligente des charges
- EMS intégré, avec 6 modes de fonctionnement préconfigurés
- Limitation intelligente de l'exportation d'énergie

## Convivialité

- I-Light pour une vérification aisée du statut
- Vérification des données aisée via un écran OLED et une app
- Compatibilité Wi-Fi/LAN/4G
- Solinteg Cloud pour le contrôle à distance

## Sécurité

- Dispositif de protection contre les surtensions de type II côté CA et CC
- Fonction d'arrêt d'urgence
- Protection IP65 pour une utilisation en intérieur et en extérieur



## MPPT

L'**onduleur hybride de 50 kW** est équipé de 4 MPPT, pour des connexions flexibles. Vous pouvez connecter des chaînes PV de différentes marques qui présentent des orientations différentes et des problèmes d'ombrage différents à différents MPPT sans que ces MPPT s'influencent l'un l'autre.

Le point de puissance maximale peut être suivi dans une large plage de tension MPPT allant de 200 V à 800 V. Vous bénéficiez donc d'une grande **flexibilité** pour la connexion de votre onduleur à vos panneaux PV.

## Exploitez pleinement votre énergie PV

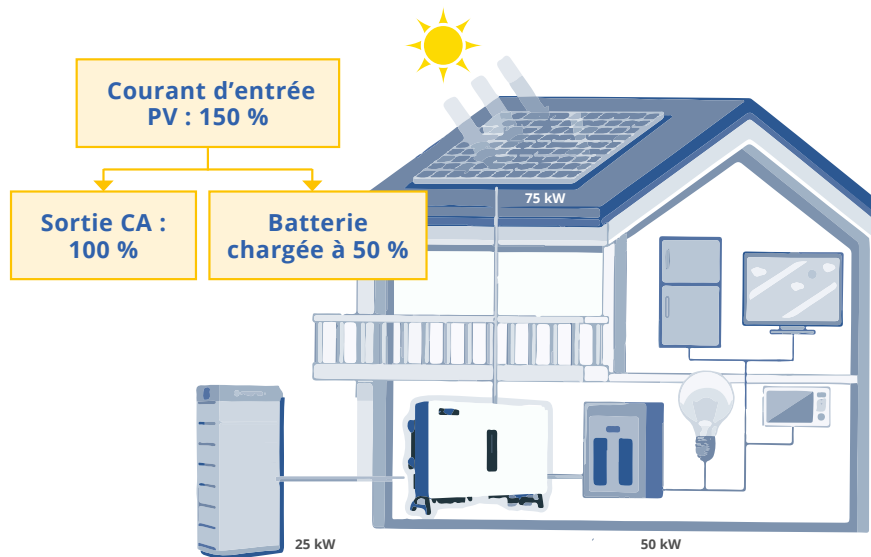

- **Surdimensionnement PV** : 150 %
- **Capacité supérieure** pour la batterie et les consommateurs
- **Exploitez** pleinement l'énergie verte





## Solutions d'entrée PV 15 A/30 A

Compatibles avec la plupart des panneaux photovoltaïques haute puissance disponibles sur le marché. Le courant photovoltaïque disponible est de 30 A par MPPT tracker.

### Solution 1

Max. 8 strings de 15A

### Solution 2

Max. 4 strings de 30A

Les deux solutions peuvent également être combinées.

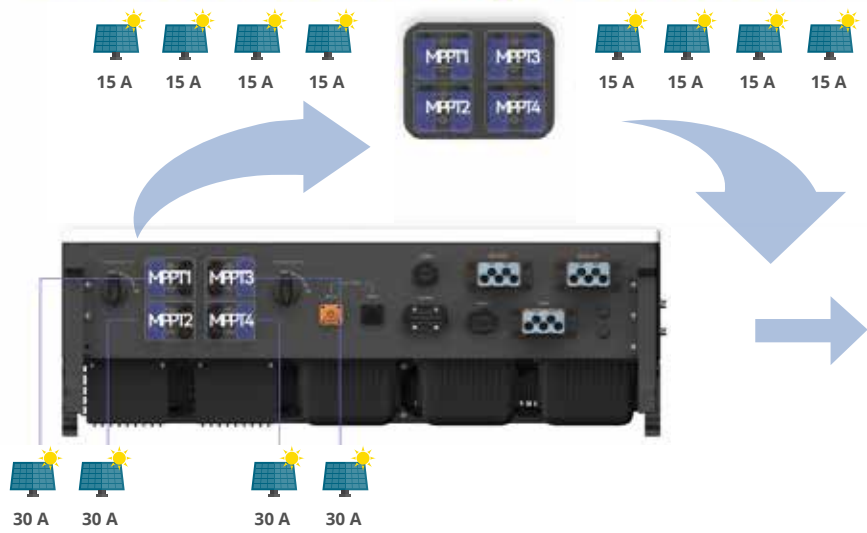

# Applications

## En réseau

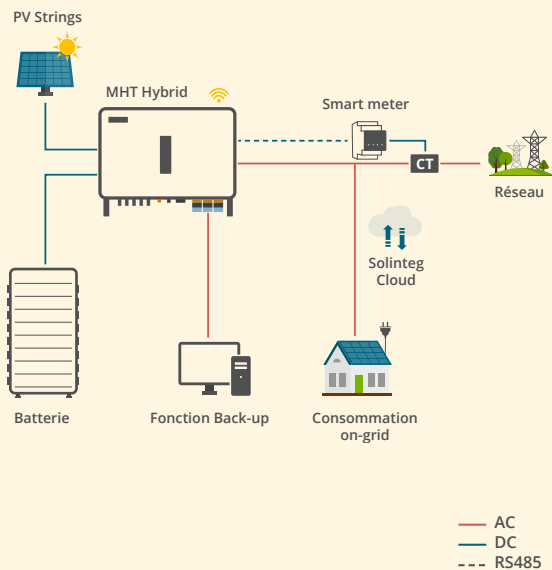

## Hors réseau

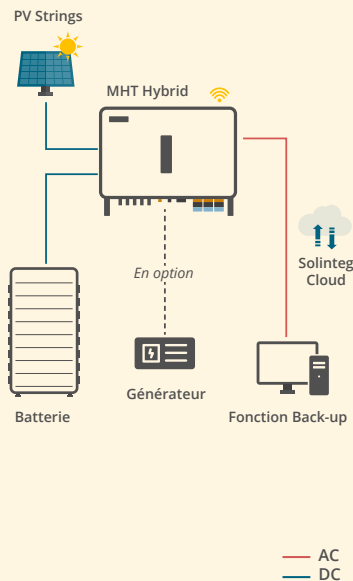

Le générateur diesel peut être démarré intelligemment à l'aide du contact sec (prise ATS intégrée) lorsque l'état de charge (State of Charge, SOC) de la batterie l'exige.

Le courant alternatif généré par le générateur diesel peut soutenir la charge pendant une panne de courant. Ce courant peut, en outre, être converti en courant continu pour recharger la batterie.



# Applications

## Retrofit

Les onduleurs solaires CA déjà en place peuvent être intégrés au système et relevés dans l'app Solinteg, auquel cas un compteur RMM supplémentaire est nécessaire.

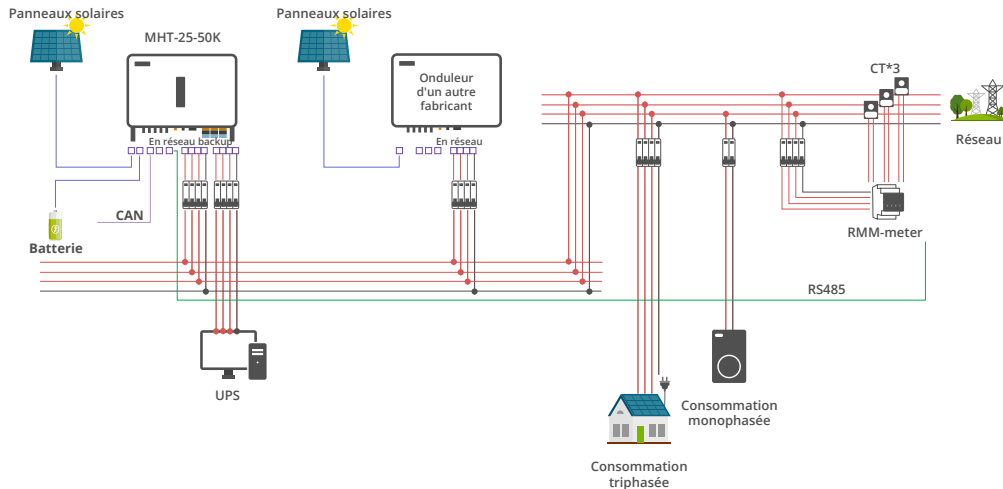

## Mode UPS

L'énergie PV et le réseau électrique rechargent la batterie jusqu'à ce qu'elle soit pleine. La batterie ne se décharge qu'en cas de panne du réseau.

**Temps de commutation UPS <20 ms**

## Déplacement des charges de pointe

La **batterie industrielle S<sup>3</sup>** convient aux zones où la puissance maximale du réseau électrique est limitée. Votre avantage : vous bénéficiez d'une capacité supérieure pour les charges et vous évitez les pénalités et/ou les prix plus élevés de l'électricité.

<b>Puissance de sortie</b>	50kW
<b>Courant de charge et de décharge maximal</b>	100A
<b>Entrée PV</b>	
Puissance d'entrée max.	75kW
Plage de tension MPPT	200-850V
Courant d'entrée max.	30A x 4
<b>Poids</b>	72 kg
<b>Dimensions [L×H×P mm]</b>	800×620×300

# Batterie



Nos systèmes de **batteries industriels S<sup>3</sup>** se composent de **batteries Powercube M1C de Pylontech**, un acteur réputé sur le marché. Notre collaboration de longue date nous permet d'affirmer que Pylontech propose des batteries d'une qualité exceptionnelle. Elles affichent des performances fiables et un niveau de sécurité élevé. Nous pouvons donc garantir que ces batteries constituent une solution énergétique efficace et stable.

SPÉCIFICATIONS	PYLONTECH
<b>Capacité nominale</b>	94 k Wh (20 modules de 4,7 kWh)
<b>Dimensions PxHxL en mm</b>	815 x 659 x 2130 (rack)
<b>Poids</b>	±900 kg (rack)
<b>Tension nominale (Vdc)</b>	640 Vdc
<b>Garantie</b>	10 ans
<b>Refroidissement</b>	Refroidissement naturel

## Solutions standard

	S <sup>3</sup> -25	S <sup>3</sup> -50	S <sup>3</sup> -100	S <sup>3</sup> -150	S <sup>3</sup> -200	S <sup>3</sup> -250	S <sup>3</sup> -300	S <sup>3</sup> -350	S <sup>3</sup> -400	S <sup>3</sup> -450	S <sup>3</sup> -500
<b>Puissance de l'onduleur (kW)</b>	25	50	100	150	200	250	300	350	400	450	500
<b>Capacité de la batterie (kWh)</b>	47	94	188	282	376	470	564	658	752	846	940
<b>Puissance d'entrée PV max. (kW)</b>	27,5	75	150	225	300	375	450	525	600	675	750
<b>Courant d'entrée PV max.</b>	4 x 30 A	4 X 30 A	8 x 30 A	12 x 30 A	16 x 30 A	20 x 30 A	24 x 30 A	28 x 30 A	32 x 30 A	36 x 30 A	40 x 30 A
<b>Poids (kg)</b>	492	972	1 944	2 916	3 888	4 860	5 832	6 804	7 776	8 748	9 720





Contactez-nous pour une solution sur mesure ou pour une solution outdoor.



**YSEBAERT NV**

Koralenhoeve 13  
2160 Wommelgem  
T +32 (0) 3 328.06.60

TVA BE0419924678

info@ysebaert.be  
www.ysebaert.be

Suivez-nous sur  

